

KONCEPT A MYŠLENKA NÁVRHU

Pardubice jsou městem sportu. Tato věta není marketingový slogan — je to historická skutečnost. Od prvního ročníku Velké pardubické v roce 1874, přes vznik prvorepublikových sportovních klubů, až po současné úspěchy v hokeji, atletice a ploché dráze. Sport v Pardubicích má hloubku, tradici a konkrétní tváře.

Návrh sportovní stezky v parku Na Špicích z této tradice vychází a přetavuje ji do jazyka současného umění ve veřejném prostoru. Osm zastavení, osm sportů, osm sochařských gest — každé jiné, každé zakořeněné v konkrétní sportovní kultuře města.

Ústředním principem návrhu je přesvědčení, že umění ve veřejném prostoru nesmí být pouhým dekorativním doplňkem. Každé zastavení je zároveň místem k setkání, odpočinku a pohybu. Sochy nejsou za pomyslnou páskou — jsou určeny k dotyku, k sezení, k ležení, k houpání. Umění a funkce zde nejsou v protikladu, ale v přirozeném spojení.

Druhým principem je čitelnost. Každé zastavení jasně sděluje, jakému sportu je věnováno — nejen symbolicky, ale materiálově a tvarově. Hokejové betony jsou skutečné betony. Tenisová raketa je skutečnou raketou, do ní lze vstoupit. Plavci mizí pod hladinu. Tato bezprostřednost výrazu je záměrná: stezka musí mluvit ke všem, od malých dětí po seniory, bez nutnosti číst vysvětlující tabulku, ale přesto v sobě obsahovat širokou škálu interpretací.



PLAVÁNÍ



TENIS



BASKETBAL



FOTBAL

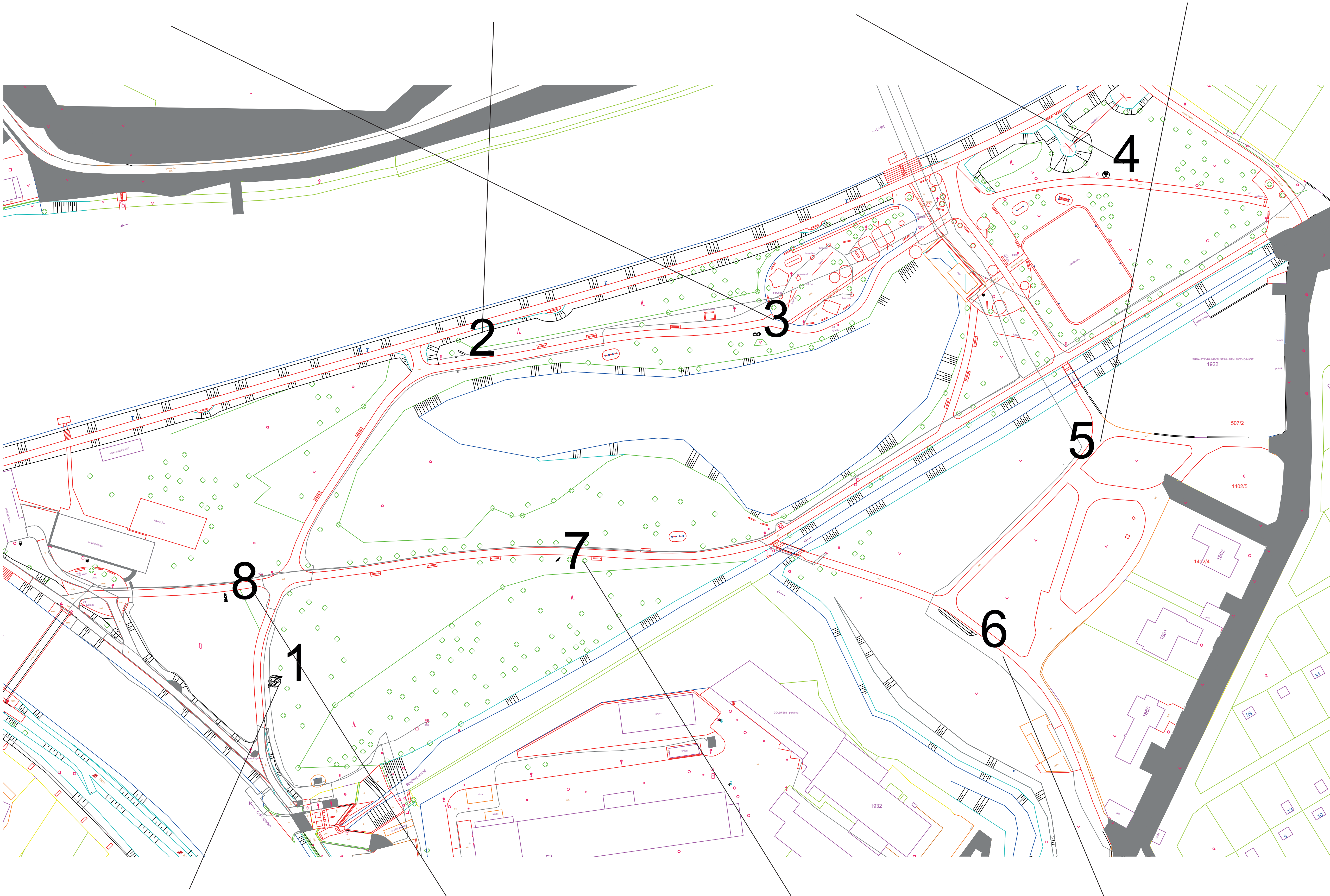

HOKEJ



DOSTIHY



PLOCHODRÁŽNÍ SPORT



ATLETIKA

1. STRÁŽCE BRANKY

Sport: Lední hokej
Materiál: Pohledový beton s keramickou mozaikou, laserované hokejky a puky,
ocelová konstrukce výška cca 180cm,
Prostor pod sochou: miat v kruhu z pásoviny, kotvení není nutné

Výtvarný záměr
Hokejový brankář je prvním zastavením trasy a zároveň tím, které nejodvážněji stírá hranici mezi sochařským dílem a městským mobiliářem. Brankář vás nezve k pohledu – zve vás, abyste si na něj sedli.

Popis díla
Tělo brankáře je sestaveno z laserovaných hokejek a puků svařených do organické, průsvitné struktury figury. Propletená síť holí a kotoučů propouští světlo a vytváří na zemi proměnlivé stíny – socha je jiná ráno a jiná odpoledne. Brankář je zachycen v charakteristickém postoji: rozkročený, mírně snížený, připravený. Masky – kompaktní keramický prvek – chrání anonymní tvář archetypu posledního obránce.

Beton jako lavičky
Ústředním prvkem díla jsou brankářovy betony – masivní chrániče holení odlité z pohledového betonu s keramickými dekory v tradičních českých hokejových barvách. Jsou to plnohodnotné lavičky. Keramické dekory na jejich povrchu odkazují na grafiku hokejové výstroje a přínášejí barevnost a řemeslnou preciznost jako kontrast k syrovosti betonu.

Funkční prvky
Betony/lavičky: pohledový beton + keramická mozaika, mrazuvzdorná glazura. QR kód na nerezové tabulce může odkazovat na historii HC Dynamo Pardubice.

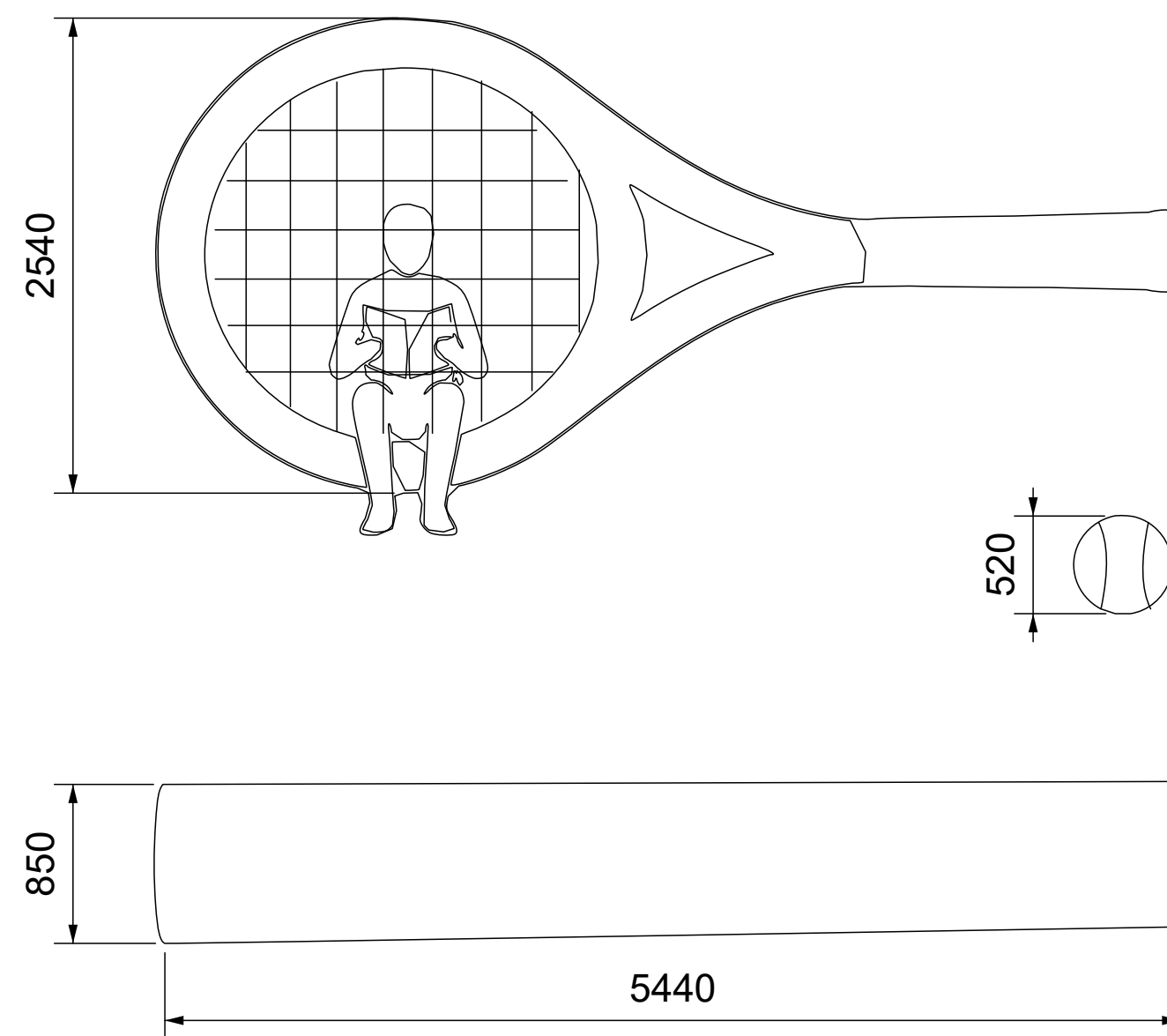
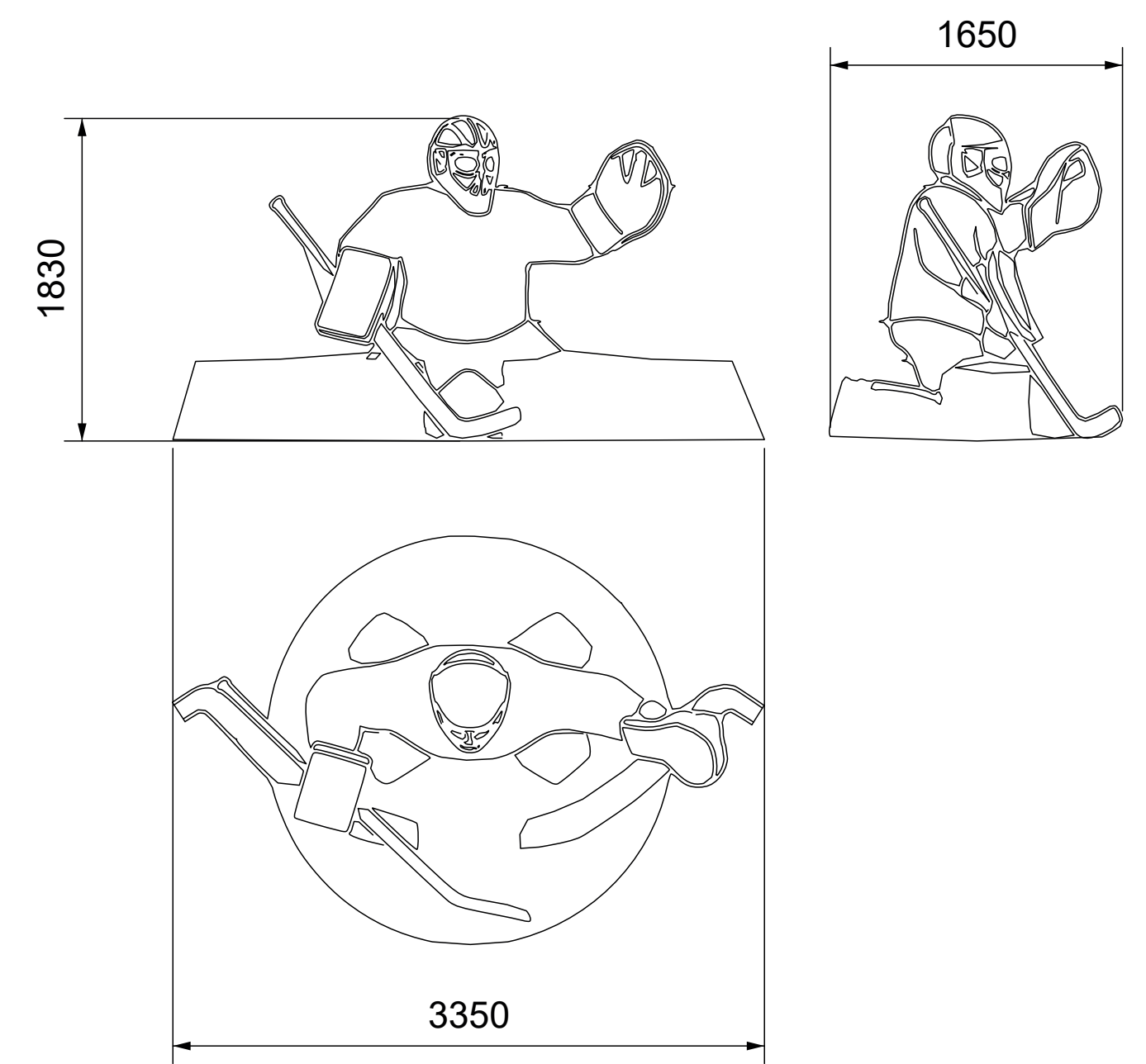

2. SERVIS

Sport: Tenis
Materiál: Pohledový beton, keramická mozaika, ocelová výztuž, houpací síť, lezecká síť, keramické míče, výška cca 2,5m, základ beton pod raketou, pod míčky zemní vruty

Výtvarný záměr
Tenisové zastavení přichází s nejodvážnějším gestem celého cyklu: zde není sport pouze zobrazen – je obýván. Monumentální tenisová raketa se stává architekturou, do níž lze vstoupit.

Popis díla
Dominantou zastavení je raketa vytištěná z betonu a následně vnitřní prostory vyhlity, jejíž hrany jsou celoplošně opatřeny keramickou mozaikou v tenisové žlutozelené barvě. Výplet rakety tvoří skutečná lezecká síť – fragment tenisové sítě v monumentálním měřítku. Kolem rakety jsou v trávě rozmístěny velké keramické tenisové míče (průměr cca 45 cm, žlutozelená glazura s bílou spirálou) – volně rozházené lavičky bez opěradel.

Funkční prvky
Lezecká síť: certifikovaná jako herní prvek. Houpací síť: nosnost 150 kg. Keramické míče/sedátka: výška 45 cm, nosnost 200 kg/ks. QR kód může odkazovat na historii tenisu v Pardubicích a tenisové kluby.

3. POD HLADINOU

Sport: Vodní sporty a plavání
Materiál: 3D tištěné keramické cihly, leštěný bronz ploutve, štěrk, trvalky, pohledový beton s keramickým obkladem.
Rozměr: výška cca 2m

Výtvarný záměr
Jediné zastavení trasy, které nemluví o pohybu nad zemí. Plavci jsou zachyceni v okamžiku, kdy hladinu právě prorazili a zmizeli. Co zůstalo vidět, jsou pouze nohy a ploutve. Je to socha o mizení – a přitom plná energie.

Popis díla
Nohy plavců jsou sestaveny z 3D tištěných keramických cihel – vrstvené elementy skládají organický tvar lidské končetiny. Na vrcholu každé figury jsou osazeny leštěné bronzové ploutve, jejichž zrcadlový povrch ostře kontrastuje s matnou keramikou – odráží oblohu, okolní stromy, tváře přihlízejících.

Kruhy na hladině
Kolem figur je v travnaté elipse vysazena kompozice soustředných kruhů trvalek v modrých, fialových a bílých odstínech – vlny, které by ponořené tělo vytvořilo na hladině. Kruhy se rozrůstají od středu ven a ztrácejí se v trávě parku.

Funkční prvky
Instalace je situována nejbližší vodní ploše Čičák. QR kód může odkazovat na historii plavání a vodních sportů v Pardubicích.

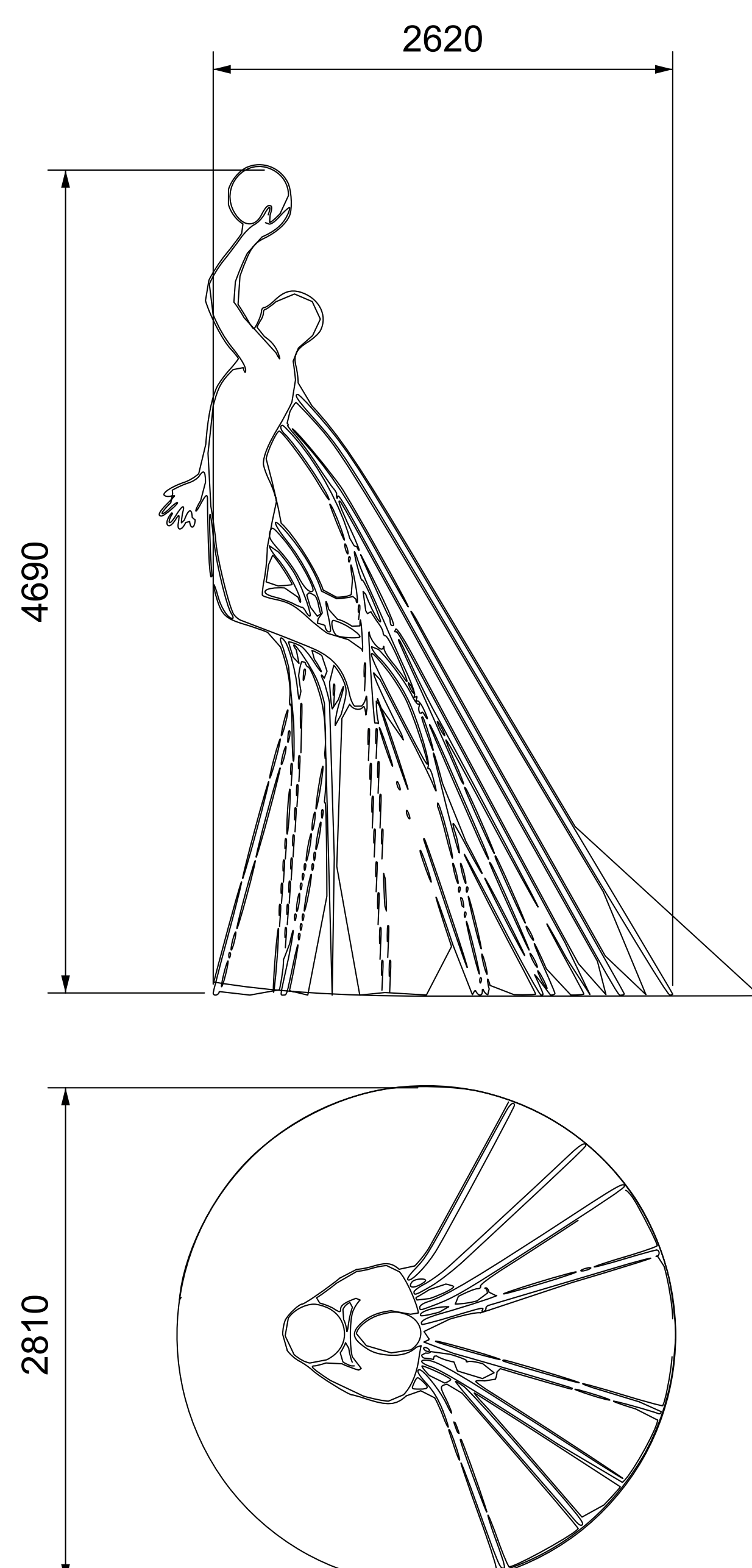
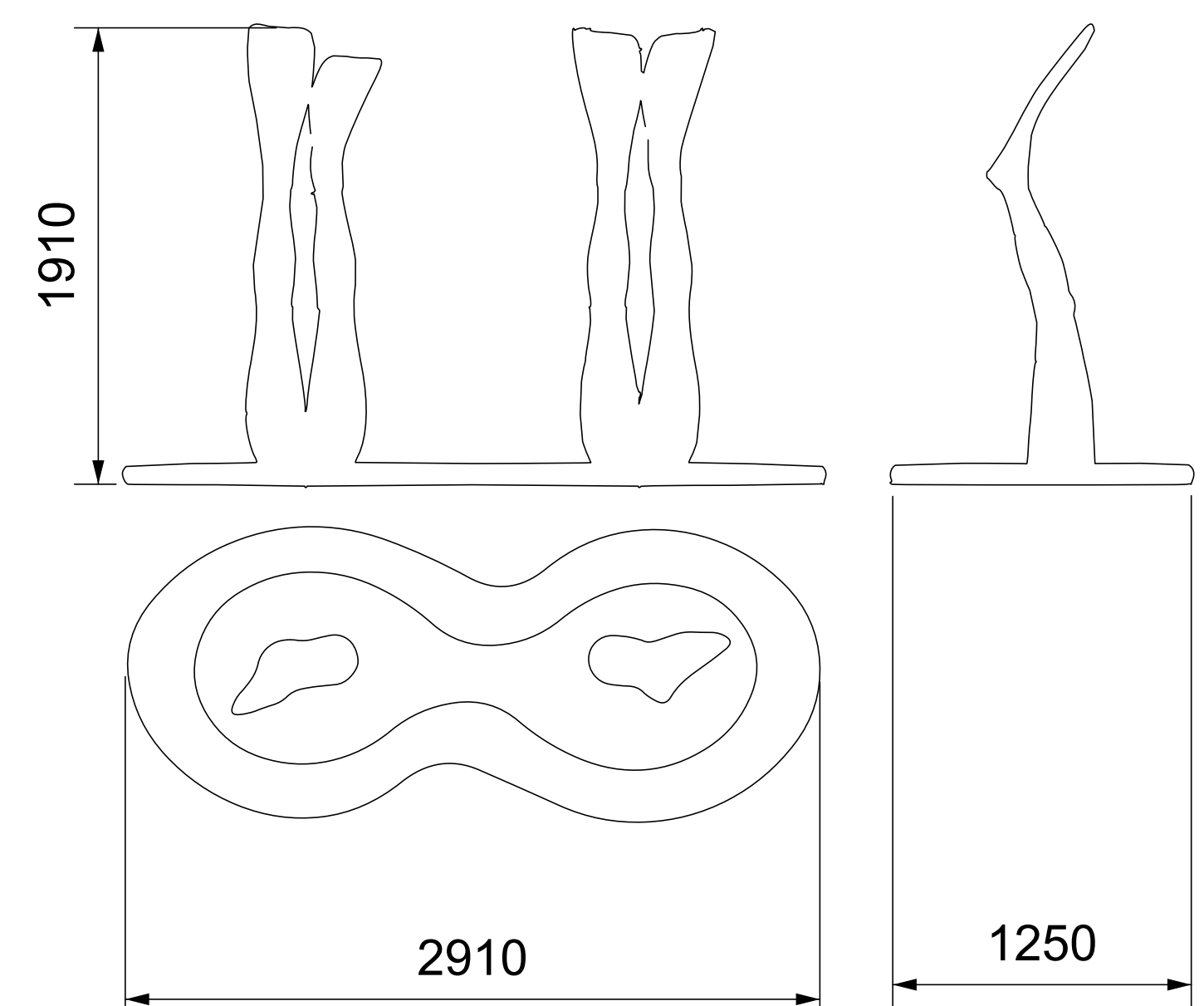

5. VRCHOL SKOKU

Sport: Basketbal Materiál: Nerezové trubičky krájené na prstýnky, zapalovaná povrchová úprava, oranžová skla, svítící skleněné prvky. Výška cca 480cm

Výtvarný záměr
Socha zachycuje hráče v kulminacním bodě výskoku, v té zlomkové vteřině, kdy gravitace ještě nepřevzala vládu.

Popis díla
Figura je sestavena z nerezových trubiček rozřezaných na drobné prstýnky, svařené do organické, propustné struktury. Povrch trubiček nese stopy tepelného opracování kdy nerez přechází v duhovém spektru od zlaté přes oranžovou až k modrofialové. Do vybraných prstýnků jsou vsazena oranžová skla odkazující na barvu basketbalového míče.

Svítící míč
Míč držený v natažené ruce je složen ze skleněných elementů vsazených do kovových lamel. Přes den láme světlo a odráží okolí, v noci se proměňuje ve svítící artefakt – máják nad hlavami kolemjdoucích. Figura vyrůstá z půdy skrze svazek ohnutých trubek evokujících vektory odrazové síly.

Funkční prvky a technická specifikace

Svítící míč: LED osvětlení, IP65, napájení ze sítě. Výška sochy cca 480 cm. QR kód může odkazovat na BK Pardubice a historii pardubického basketbalu.

V prostoru je v budoucnu možné umístit reálný koš pro streetball.



5. MÍČ

Sport: Fotbal Materiál: Laserované ocelové siluety fotbalistů, svařované; keramický míč

Výtvarný záměr

Fotbal je nejuniverzálnějším sportem trasy — hraje se s čímkoliv kulatým, kdekoliv, kýmkoliv. Socha reflektuje jeho demokratičnost: není to portrét hvězdy, je to archetyp hráče složený ze všech hráčů, kteří kdy kopli do míče.

Popis díla

Socha fotbalisty je sestavena z desítek laserovaných siluet hráčů v rozličných pozicích fotbalového pohybu, svařených jedna k druhé do těla jednoho hráče. Přiblížíte-li se, vidíte mnoho figur pohybu. Ustoupíte-li, vidíte jednoho člověka. Propletená síť siluet propouští světlo a vytváří na zemi proměnlivé stíny. Figura je zachycena v okamžiku hlavičky.

Keramický míč

Míč je keramický — kulatý, glazovaný, s klasickým černobílým vzorem fotbalového míče. Jeho hladký povrch a přesná geometrie kontrastují s organickou, členitou texturou svařovaných siluet. Keramika přináší křehkost a barevnost jako kontrast ke kovu.

Funkční prvky

Výška figury cca 220 cm. V zadní části nohou socha otevřena aby bylo možné vyfoukat a propadnou případné nečistoty vhozené/spadlé do sochy. V budoucnu je možné v blízkosti sochy umístit fotbalové brány, které by umožnily aktivní hru v bezprostřední blízkosti sochy. QR kód může odkazovat na FC Pardubice a historii pardubického fotbalu.

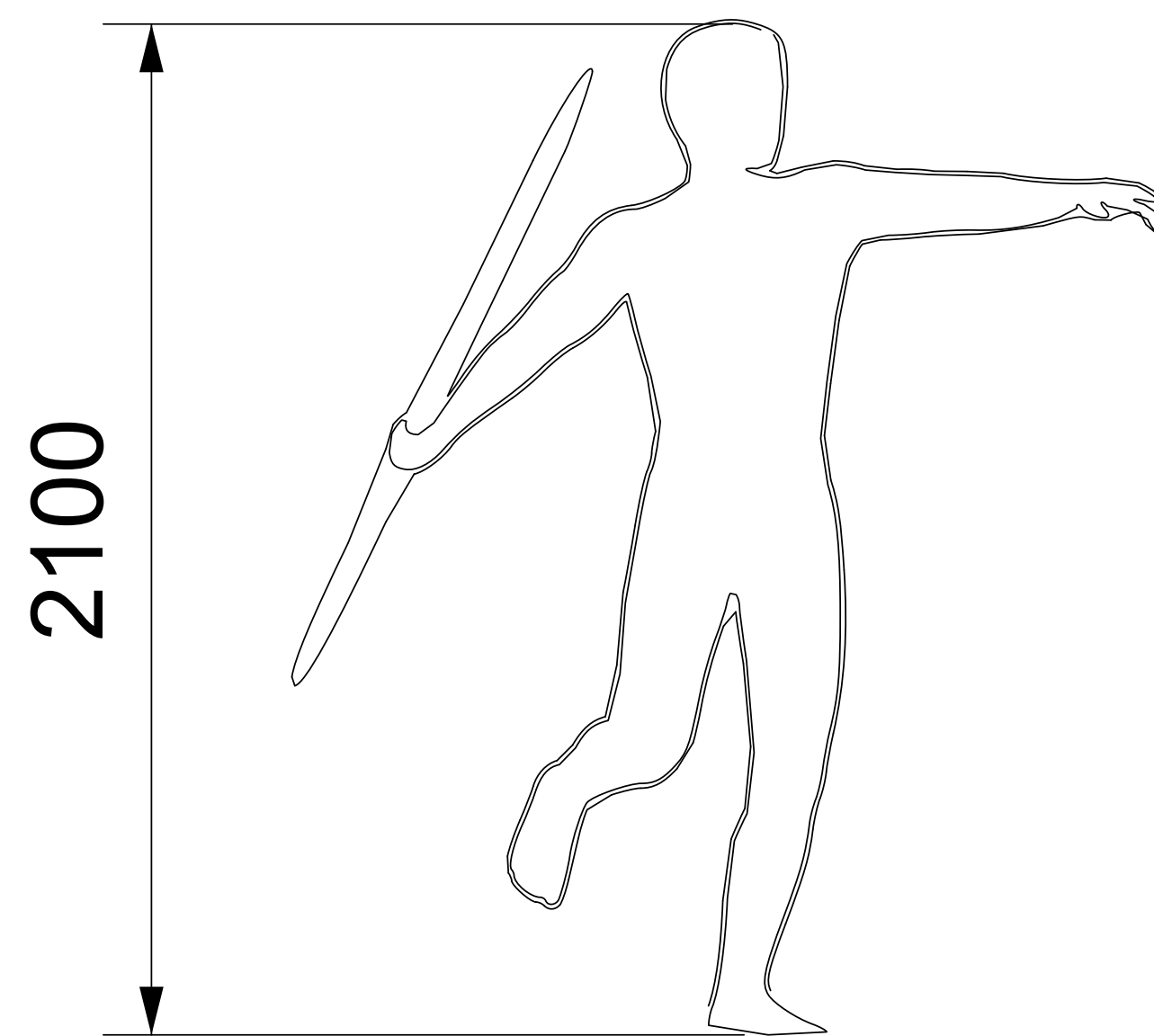
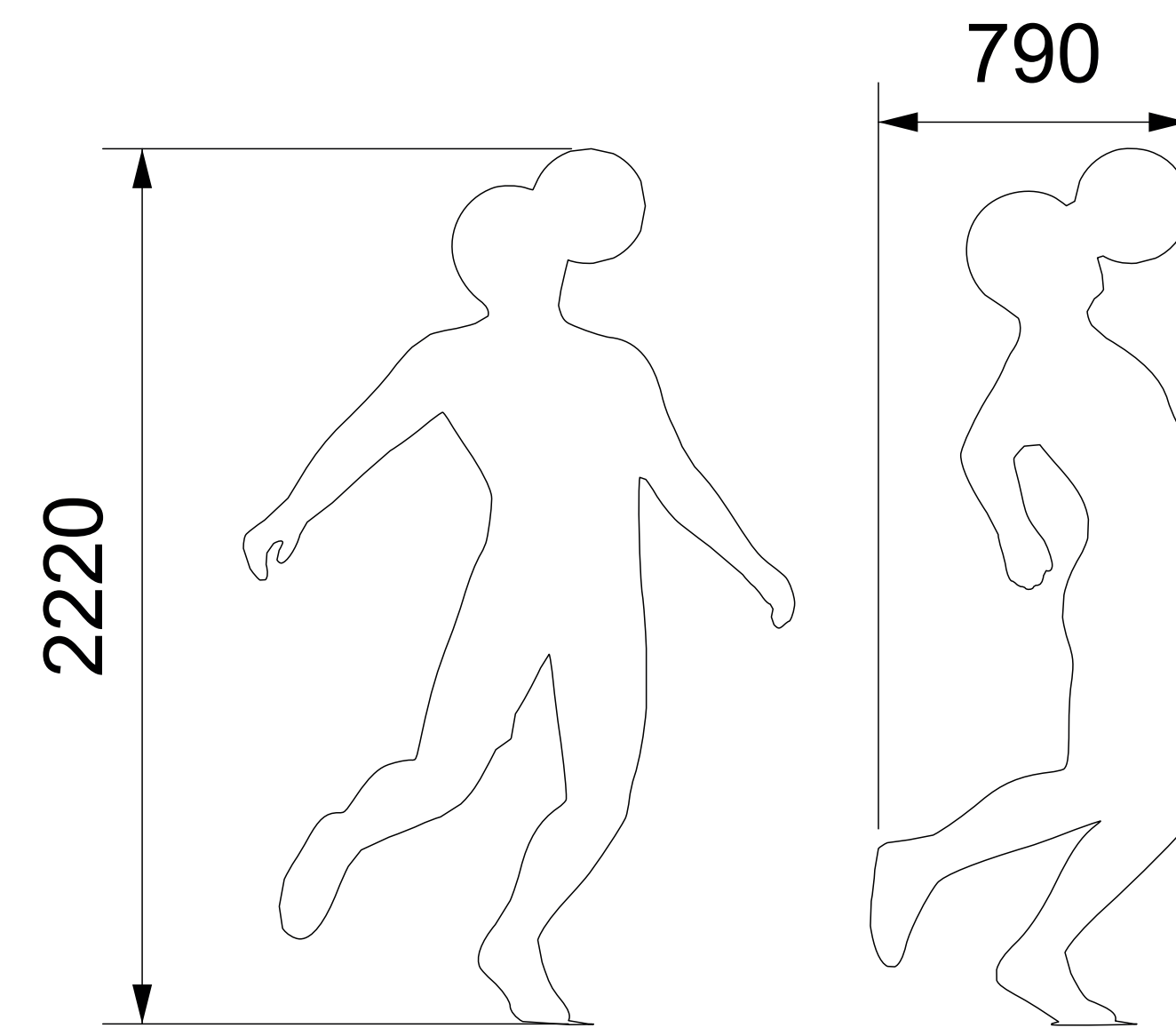

6. OKAMŽIK PŘED LETEM

Sport: Atletika

Materiál: Laserované ocelové lamely, svařované; pásovina vymezující běžecké dráhy chodníku; barevné lavičky ze stadionu, výška cca 220cm

Výtvarný záměr

Oštěpař byl vybrán jako představitel atletiky pro svou dynamiku i tradici tohoto sportu v Čechách. Socha zachycuje vrcholný okamžik hodů — tu jedinečnou vteřinu, kdy tělo překonává vlastní limity.

Popis díla

Socha oštěpaře je sestavena z horizontálně vrstvených ocelových lamel, laserovaných a svařených dohromady do dynamického tvaru lidského těla v pohybu. Horizontální členění evokuje fázové záznamy chronofotografie — socha jako by zachycovala vrstvy času v jediném okamžiku. Vzduch prostupující mezerami mezi lamelami dodává dílu lehkost a průzračnost, odlehčuje hmotu kovu.

Atletická dráha a tribuna

Socha stojí na začátku 60metrové sprinterské dráhy vyznačené pásy pásoviny vsazenými do povrchu rozšířeného chodníku — tři běžecké dráhy, každá 60 m. Na protilehlé straně chodníku jsou osazeny tři barevné lavičky typu sportovní tribuna.

Funkční prvky

Sprinterská dráha: 3 x 60 m, pásovina v povrchu. Tribuna: 3 lavičky z sportovních tribun. Výška sochy cca 220 cm. QR kód může odkazovat na atletický klub Pardubice a historii českého oštěpařství.

7. TĚSNĚ NAD ZEMÍ

Sport: Plochodrážní sport Materiál: Ohýbané ocelové trubky (motorka), keramika (jezdce) výška cca 150cm, základ beton

Výtvarný záměr

Plochodráha má v českých zemích tradici sahající do první republiky. Je to sport bez brzd — doslova. Jen plyn, naklonění, hlína a setina vteřiny. Socha to ví a ví to především ve své geometrii.

Popis díla

Plochodrážní stroj je sestaven z ohýbaných ocelových trubek — plynulé, razantní křivky opisují tvar motocyklu s přesností technického výkresu a svobodou sochařského gesta. Velké spirály kol jsou nejsilnějším výtvarným momentem: soustředné kruhy trubek evokují rotaci a odstředivou sílu. Červené akcenty v trubkové konstrukci přinášejí závodní energii a čitelnost.

Jezdec z keramiky

Postava jezdce je sestavena z keramických prvků v závodních barvách (helma, kombinéza, rukavice, boty). Figura je zachycena v charakteristickém plochodrážním postoji: tělo silně nakloněné do oblouku, vnitřní noha téměř u země. Naklonění figury i stroje vytváří ostrý diagonální vektor — socha nesedí kolmo na zemi, ale letí nad ní.

Funkční prvky

Socha je přístupná ze všech stran, děti mohou i usednout za jezdce. QR kód může odkazovat na historii pardubické plochodrážní tradice a Zlatou přilbu.

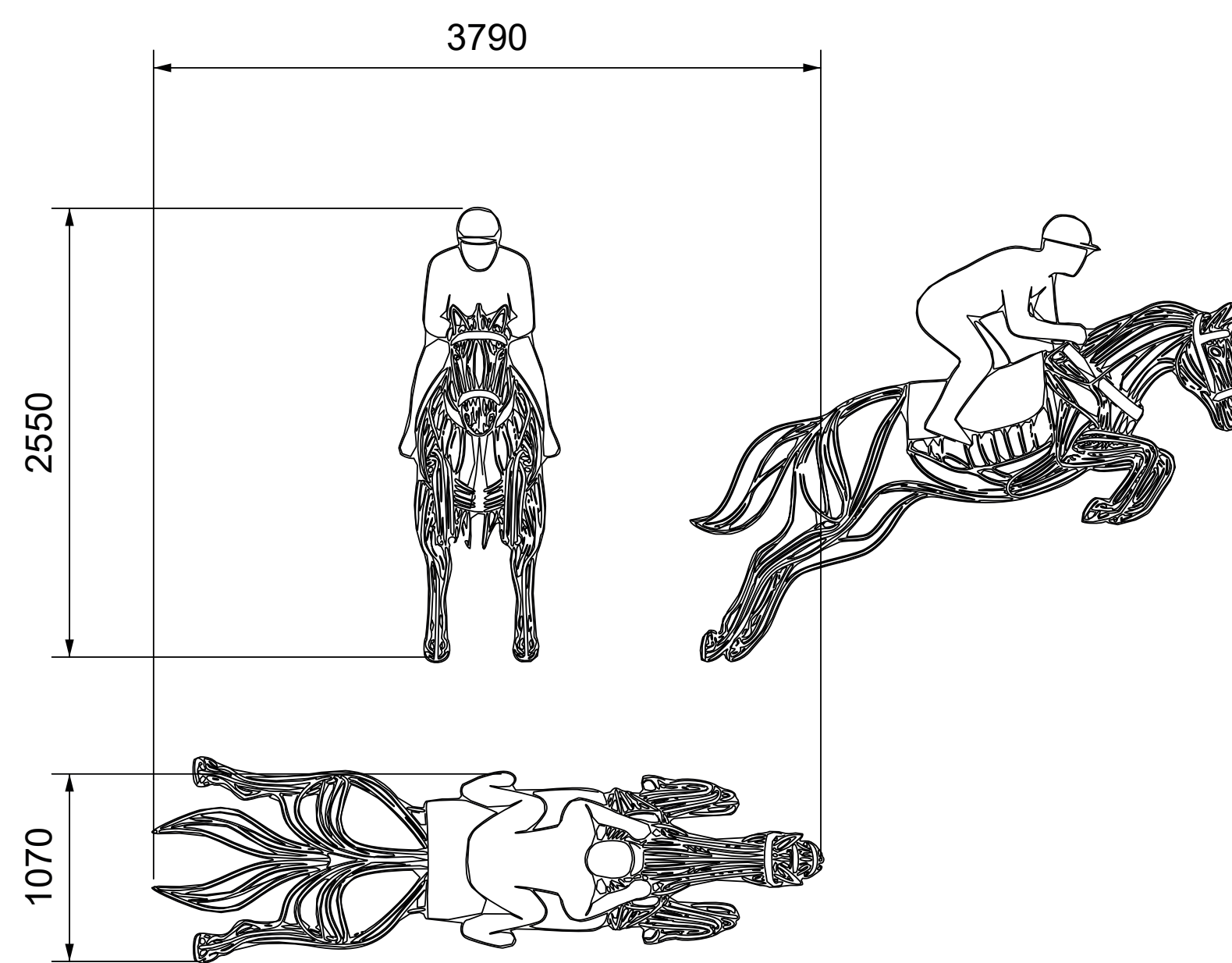
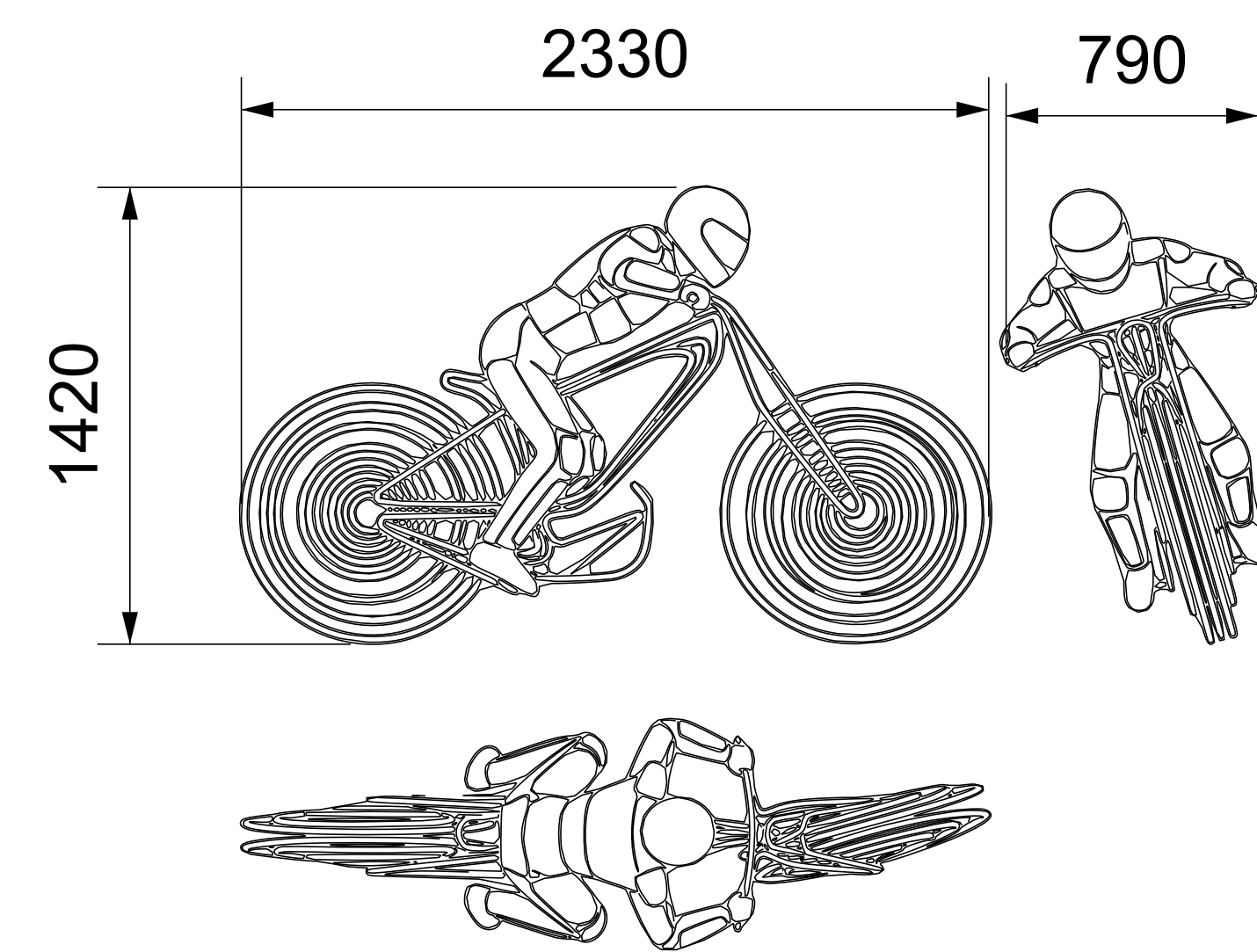

8. PŘESKOK

Sport: Dostihový sport Materiál: Ohýbané ocelové trubky a kulatina (koně), keramická mozaika (jezdce a doplňky) výška cca 250cm, základ beton

Výtvarný záměr

Dostihový sport je sportem, jehož jméno je neodmyslitelně spojeno s Pardubicemi. Velká pardubická steeplechase je nejstarší a nejtěžší dostih v Čechách. Socha vzdává hold tomuto jedinečnému dědictví.

Popis díla

Kůň je vytvořen z ohýbaných ocelových trubek a kulatiny — plynulé, kresebné linie opisují anatomii koňského těla s elegantní úsporností. Kůň je nakreslen do prostoru, jeho obrysy jsou gesto, ne objem. Světlo prochází skrze ně, park je vidět jeho siluetu. Ohnuté trubky zachycují napětí skoku: nohy natažené, hřbet prohnutý, hřiva a ocas jako stopa pohybu v pevném materiálu.

Keramický jezdec

Na hřbetě koně sedí jezdec sestavený z keramické mozaiky — glazovaný, barevně členěný do tradičního žokejského dresu. Bílá základní barva s barevnými bloky na helmě, rukávech a podbršíniku odkazuje na závodní dresy dostihového sportu. Keramika přináší teplý, rukodělný kontrast k průmyslovému kovu koně.

Funkční prvky

Za jezdce je možné usednout. QR kód může odkazovat na Velkou pardubickou a historii Dostihu v Pardubicích.

ZÁVĚREČNÁ POZNÁMKA

Celý cyklus osmi zastavení je navržen jako příběh s vnitřní dramaturgií. Oštěpař vrhá do dálky. Basketbalista stoupá do výšky. Fotbalista se sklání k míči. Brankář čeká. Tenisová raketa vás zve dovnitř. Plavci mizí pod hladinu. Plochodrážní jezdec letí těsně nad zemí. Kůň přeskakují překážku. Každé zastavení má svůj čas, svou osu pohybu, svůj vztah k prostoru. A přece tvoří dohromady jeden celek — encyklopedii pardubického sportu zapsanou do parku, materiálem a gestem. Stezka je navržena tak, aby ji bylo možné procházet libovolným směrem, zastavovat se kdekoliv, vracet se. Není tu začátek ani konec — jen sport a park, vzájemně propletené.