

LEGENDA

- 68666 KATASTRÁLNÍ MAPA
- 8 30 MAPOVÝ PODKLAD
- / → VSTUP DO OBJEKTU VE DLEŠÍ VSTUP DO OBJEKTU
- ▶ / ▶ VJEZDY DO OBJEKTU VE DLEŠÍ VJEZD DO OBJEKTU

LEGENDA PLOCH

- ZASTAVĚNÉ
- NAVRŽENÁ STAVBA¹⁾ / NAVRŽENÁ STAVBA²⁾
- STÁVAJÍCÍ STAVBY / VE VÝSTAVBĚ
- VÝŠĚTLIVKY:
 - ¹⁾ PRŮMĚT STAVBY NA POZEMEK
 - ²⁾ PRŮMĚT USTUPUJÍCÍCH PODLAŽÍ

LEGENDA VENKOVNÍCH ÚPRAV

- OPLOČENÍ: STÁVAJÍCÍ / NAVRŽENÉ / BOURANÉ
- SVAHOVÁNÍ: STÁVAJÍCÍ / RUŠENÉ / NAVRŽENÉ
- OBROBNÍKY: STÁVAJÍCÍ / NAVRŽENÉ / BOURANÉ / VE VÝSTAVBĚ

VÝPIS DOPRAVNÍHO ZNAČENÍ

ZNAČENÍ	POPIS	POČET / DELKA	POZNÁMKY
NOVÉ SVISLÉ DOPRAVNÍ ZNAČENÍ	B16 - ZÁKAZ VJEZDU NAD DANOU VÝŠKŮ	2 ks	NA SPOLEČNÉM SLOUPKU
	B32 - ZÁKAZ VJEZDU VOZIDLŮM NA LPG A CNG	2 ks	NA SPOLEČNÉM SLOUPKU
	B1 - ZÁKAZ VJEZDU VŠECH VOZIDEL V OBOU SMĚRECH	1 ks	NA SPOLEČNÉM SLOUPKU
	E12 - DODATKOVÁ TABULKA "MIMO HZS"	1 ks	

POZN: - ROZMÍSTĚNÍ ZNAČENÍ DLE SITUACE
 - U SVISLEHO ZNAČENÍ MUSÍ BYT DODRŽEN POŽADOVANÝ BEZPEČNOSTNÍ ODSTUP OD KOMUNIKACE **DOPLNĚNÍ ZNAČEK**

HASIČSKÉ VOZIDLO

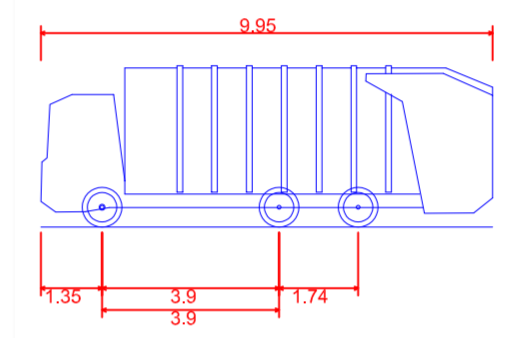

ASKO23 - Automobil na Svaz Komunálního Odpadu (3 Napravý - Nepoháňenou Třetí Napravou)
 Celková délka 9.950m
 Celková šířka 2.500m
 Celková výška karoserie 3.550m
 Min. světlá výška karoserie 0.304m
 Rozchod kol 2.500m
 Doba otáčení mezi plnými rejdy 5.00 s
 Poloměr zatažení mezi stěnami 8.600m

R0	VYDÁNÍ DPS	31.05.2025
R4	ZMĚNA VENKOVNÍCH PLOCH A ZAPRAKOVÁNÍ PŘÍPOMÍNEK GD	21.01.2026

SOUŘADNICOVÝ SYSTÉM - JTSK
 VÝŠKOVÝ SYSTÉM - BpV
 ±0,000 = 219,40 m.n.m.

GEN. PROJEKTANT	Atelier TESTUDO a.s., Polníčka 151, 591 02 Polníčka, email: info@atelierstudo.cz		
VEDOUcí ARCHITEKT	Ing. arch. Martin Zezula	tel: 725 837 519	e-mail: zezula@atelierstudo.cz
HL. INŽ. PROJEKTU	Ing. Jiří Pražan	tel: 727 963 229	e-mail: prazan@atelierstudo.cz
VYPRACOVAL	Ing. Tomáš Pěšíl	tel: 601 690 731	e-mail: peshil@atelierstudo.cz
KONTROLOVAL	Jan Zazubala	tel: 601 690 728	e-mail: jan.zazubala@atelierstudo.cz

INVESTOR	Nové Ohrazenice s.r.o., č.p. 166, 290 01 Chotánky	
ZASTOUPENÝ	Pavel Louda	
KONTAKTNÍ OSOBA	Ing. Radek Pířaf	+ 420 601 311 101 radek.piraf@louda.cz

KRAJ	Pardubický	OBEC	Pardubice
KRAJSKÝ ÚŘAD	Pardubice	STAVEBNÍ ÚŘAD	Pardubice

NÁZEV STAVBY	OBYTNÝ SOUBOR OHRAZENICE - II. ETAPA - ČÁST 2	
STAVEBNÍ OBJEKTY	IO-03 DOPRAVNÍ PLOCHY	
INŽENÝRSKÉ OBJEKTY	IO-03.1 SJEZD, IO-03.2 CHODNÍKY	

NÁZEV VÝKRESU	SITUACE DOPRAVNÍHO ŘEŠENÍ		MĚŘITKO	1:250	STUPĚN PDP	DPS
ČÍSLO ZAKÁZKY	2025/04	ČLENĚNÍ DOKUMENTACE	D.1.1 STAVEBNÍ A INŽENÝRSKÉ OBJEKTY		Č. VÝKRESU	DP02
					Č. REVIZE	R4